

6560 SPORT RACE

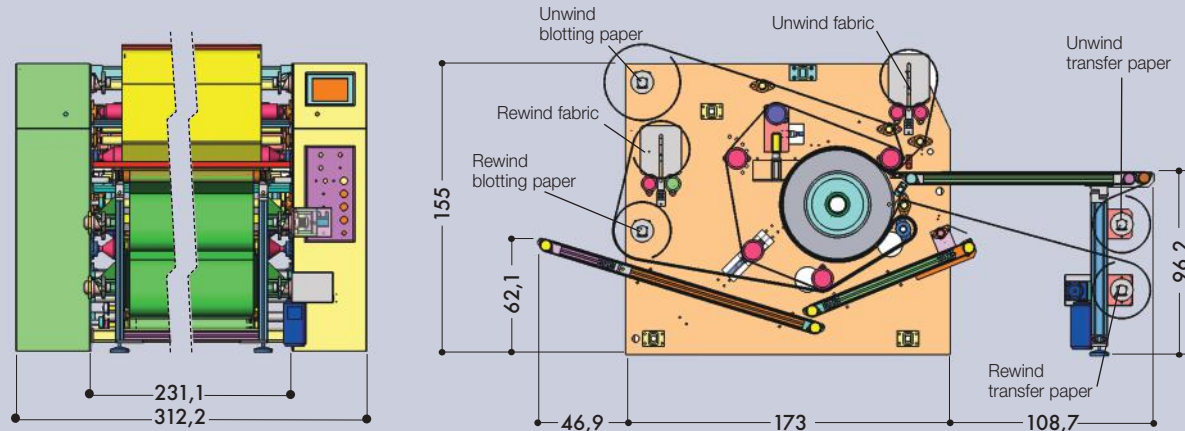

I Dati tecnici:

- Nastro caricatore con controllo indipendente per caricare pezzi pre-tagliati con 2 opzioni (in continuo o singolo)
- Sistema di riscaldamento ad olio per una perfetta distribuzione del calore
- Cilindro riscaldato 24" (61 cm, diametro calandra)
- Velocità nastro di 2,5 mt/min lineari (2,7 yd./min) con un tempo di stampa di 40 secondi
- Larghezza del nastro 190 cm. (77") con una stampa utile di 180 cm. (72")
- Sistema Guida elettro pneumatica del feltro
- Le Barre di trasporto in alluminio ultraleggero, permettano un caricamento facile
- Barra di sicurezza con inversione di marcia
- Separatore ad aria automatico della carta evita stampa "sdoppiata"
- 2 Nastri trasportatori in uscita raffreddano e portano i pezzi stampati sul retro della macchina per staccarli
- Tre svoglitori frizionati e 3 riavvolgitori frizionati e motorizzati
- Sistema automatico di spegnimento macchina dopo raffreddamento del feltro
- Controllo di velocità variabile
- Controllo della temperatura attraverso un solo termostato con sistema proporzionale, che permette un notevole risparmio energetico
- Sistema di sicurezza con manovella manuale in caso di blackout
- Cilindro riscaldato con olio diatermico
- Touch screen di controllo

Profondità macchina	329 CM / 129"
Lunghezza macchina	312 CM / 123"
Altezza macchina	155 CM / 61"
Lunghezza nastro	190 CM / 77"
Velocità nastro	2,5 mt/min - 2,7 yd./min
Potenza installata	35 KW - 153 A
Consumo	16 KWH
Peso netto	1814 KG / 4000 LBS

UK

Technical data:

- Belt feeding system with independent drive for feeding cut parts and with 2 options (runs continuously or intermittently)
- Oil heated drum system delivering perfectly controlled heat
- 2-mode loading conveyor (runs continuously or intermittently with a flip of the switch)
- 24" (61 cm dia.) oil heated drum for high production
- Belt speeds of 2,5 mt/min. linear (2,7 yd./min.) respectively of 40 second dwell time
- 77" (190 cm) wide Nomex felt for 72" (180 cm) wide printing
- Electro pneumatic belt steering system
- Light weight Aluminium body air shafts (allows easy carrying)
- Safety bar with reverse control
- 1 teflon input conveyor
- 2 exit cooling conveyors cools and take printed parts to the back side for stacking
- Automatic paper separator bar eliminates ghosting caused by paper shifting or fabric shrinkage
- Transfer paper unwind
- 3 clutched pneumatic unwind and 3 clutched pneumatic and motorized rewind
- Automatic Cool down System
- Adjustable digital speed system
- A proportional working thermostat regulates the temperature with a remarkable energy saving
- Safety system with manual handle in case of black out
- Heated cylinder with diathermic oil
- Touch screen panel

Machine width	329 CM / 129"
Machine length	312 CM / 123"
Machine height	155 CM / 61"
Belt width	190 CM / 77"
Belt speed	2,5 mt/min - 2,7 yd./min
Installed power	35 KW - 153 A
Average consumption	16 KWH
Net weight	1814 KG / 4000 LBS

I dati e le caratteristiche tecniche sono puramente indicativi e soggetti a variazioni senza obbligo di preavviso.

All data and technical features are purely indicative and subject to changes without prior notice.

D Technische Daten:

- Laufband mit einer unabhängigen Führung für geschnittene Teile mit 2 Optionen (durchlaufend oder stopp wise)
- Ölbeheiztes Kalendersystem zur perfekten Temperaturregulierung
- Einlaufband mit Dauerbetrieb oder Einzelbestückung 24" / 61 cm Oelkalender
- Laufbandgeschwindigkeit von 2,5 mt/min. linear (2,7 yd./min.) mit einer Uebertragungszeit von 40 Sekunden
- 77" (190) Nomexband mit einem effektiven Druckbreite von 72" (180 cm)
- Elektropneumatische Aluminiumhalterungen (einfaches Bestücken)
- Sicherheitskontrolle mit "Flusckwertgang"
- Automatischer Papiertrenner verhindert Schattendruck
- 2 Auslaufbänder kühlen und transportieren die bedruckten Teile auf die Maschinenrückseite
- Transferpapierabrollvorrichtung
- Drei gekuppelte Abwicklungen und drei gekuppelte und motorisierte Aufwicklungen
- Automatische Abkuehvorrichtung der Maschine
- Einstellbare digitale Geschwindigkeitskontrolle
- Ein proportional funktionierendes thermostat reguliert die temperatur mit erheblicher energieeinsparung
- Sicherheitssystem with handkurbel in falle eines blackout
- Zylinder mit thermischen Öl beheizt
- Kontrollboard in TouchScreen

Maschinenbreite	329 CM / 129"
Maschinenlänge	312 CM / 123"
Maschinenhöhe	155 CM / 61"
Bandbreite	190 CM / 77"
Bandgeschwindigkeit	2,5 mt/min - 2,7 yd./min
Leistung	35 KW - 153 A
Verbrauch ampere	16 KWH
Nettogewicht	1814 KG / 4000 LBS

F

Données techniques:

- Bande de chargement à contrôle indépendant pour charger les pièces prédécoupées e avec 2 options (en continu et individuel)
- Système de réchauffage à huile pour une distribution parfaite de la chaleur
- Bande de chargement avec 2 options (en continu et individuel)
- Cylindre chauffé 24 pouces (diamètre calandre 61cm)
- Vitesse bande 2,5 mt/min. linear (2,7 yd./min.) avec temps d'impression de 40 secondes
- Largeur bande 190 cm (77 pouces) avec impression utile de 180 cm (72 pouces)
- Système de Guidage électropneumatique du feutre
- Les Barres de transport en aluminium ultraléger facilitent le chargement
- Barre de sécurité avec marche arrière
- Séparateur automatique à air du papier pour éviter les impressions "dédoublées"
- 2 Bandes transporteuses à la sortie refroidissent et portent les pièces imprimées à l'arrière de la machine pour les décoller
- Trois dérouleurs à friction et 3 enrouleurs à friction et motorisés
- Contrôle digitale vitesse variable
- Contrôle de la température avec un seul thermostat avec system proportionnel, qui permet un économie d'énergie considérables
- Système de sécurité avec manivelle manuelle en cas de panne de courant
- Cylindre chauffé avec de l'huile diathermique
- Ecran tactile de contrôle

Profondeur machine	329 CM / 129"
Longeur machine	312 CM / 123"
Hauteur machine	155 CM / 61"
Longeur feutre	190 CM / 77"
Vitesse bande	2,5 mt/min - 2,7 yd./min
Puissance installée	35 KW - 153 A
Consommation	16 KWH
Poids net	1814 KG / 4000 LBS

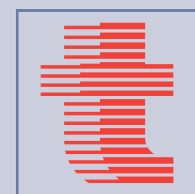

transmatic s.r.l.

Via Enzo Ferrari, 9/11/13
20824 Lazzate (MB) - ITALY
Tel. +39 02 96329816 - +39 02 96329024
Fax: +39 02 96728422
e-mail: info@transmaticsrl.com
web: www.transmaticsrl.com

transmatic

Heat Seal Machines

Sublimation printer of material in pieces and rolls high productivity



6560 SPORT RACE

Cylinder Ø 61 cm

6560 SPORT RACE

I La Transmatic 6560 è stata appositamente disegnata per la stampa digitale su pezzi tagliati e stampe piazzate. Questa applicazione è richiesta specialmente nel settore di stampa di magliette sportive. Un nuovo sistema di riscaldamento a olio garantisce una distribuzione uniforme della temperatura su tutta la lunghezza del cilindro con un consumo minimo di energia. I sistemi di riscaldamento ad olio di Transmatic consumano 50% in meno di energia delle macchine elettriche. Diametro calandra 61 cm/24" adatto ai bisogni della stampa digitale. A scelta equipaggiamento con culle o con albero da 3 pollici. La 6560 Sport RACE ha 3 differenti modi di operare: Fogli di Carta transfer vengono piazzati con il disegno rivolto verso l'alto sul tavolo. Tessuti tagliati (Frontali, posteriori, braccia, colli ecc.) vengono piazzati sopra il disegno. Premendo un pulsante, il foglio viene caricato automaticamente. Pezzi e carta escono dalla macchina mediante un nastro trasportatore posteriore e un nastro trasportatore anteriore. Una barra ad aria "separa" la carta dai pezzi stampati. Questo sistema elimina il rischio di sdoppiare la stampa e non necessita più l'uso di carta adesiva. Uso di carta transfer in bobina con la possibilità di piazzare pezzi di tessuto tagliati. Stampa tradizionale di entrambi, carta transfer e tessuti in continuo. Le calandre Transmatic con il nuovo sistema ad olio fanno aumentare la vostra produzione, fa risparmiare tempo e costi di energia. Alta produttività, un design di qualità e il nostro servizio anche dopo la vendita danno buone ragioni di investire con Transmatic per tutte le esigenze della stampa con carta sublimatica digitale offset o rotocalco.

UK The TRANSMATIC 6560 is specifically designed for digital dye sub printing of apparel and other industries that require cut panels or engineered prints. A new self contained, oil heated drum system assures uniform heat across the width of the cylinder and the lowest possible power consumption. TRANSMATIC oil heated drum systems use 50% less electric power than all electric machines. Drum size available - 61 cm/24" fitting to the needs of the digital industry. On choice, equipped with cradle or 3" media holder. The 6560 SPORT RUSH has three modes of operation: Cut sheet of printed transfer paper is placed on the table with the design facing up. The cut fabric part (front, sleeve, collar, etc) is placed over the design. With the push of a button, the sheet is automatically fed into the machine. The part and paper exit the press beneath the belt conveyor. Here an air stripper bar is used to separate the paper from the printed part. The stripping device eliminates all possibilities for paper shifting causing "ghost" image and you do not need "sticky paper". Transfer paper is kept on the roll and you can place cut pieces on it. Traditional print of continuous fabric and transfer paper. TRANSMATIC heat presses with the new oil heated drum system will increase production, reduce seconds, and save on energy costs. High productivity, quality engineering design and conscientious after-the sale service are all good reasons for investing with TRANSMATIC for all needs in dye-sub printing or textile dye fixation.

D Die TRANSMATIC 6560 ist speziell für den Digitaldruck solcher Industrien konzipiert, die Drucke auf geschnittenen Teilen, sowie platzierte Drucke benötigen. Ein neues Ölheizsystem erlaubt gleichmaessige Heizverteilung über den ganzen Druckzylinder und niedrigst mögliche Spannung. Das TRANSMATIC Ölheizsystem verbraucht 50% weniger Strom als alle elektrischen Maschinen. Walzendurchmesser - 61 cm / 24" Nach Wahl Ausstattung mit Wannen oder Aufnahmen in 3 Zoll Die 6560 Sport Race kann in 3 verschiedenen Arbeitsweisen operieren: Transferfolien werden mit dem Design nach oben auf den Tisch gelegt. Vorgeschnittene Teile (Frontteile, Ärmel, Kragen etc.) werden auf das Transferpapier platziert. Mit einem Knopfdruck wird das Papier automatisch in die Maschine geführt. Bedruckte Teile und Papier werden durch ein Laufband aus der Maschine geführt und durch einen automatischen Trenner voneinander gelöst. Diese Einheit verhindert unerwünschten "Schattendruck" und man muss nicht mehr mit "klebrigen" Papier arbeiten. Transferpapier ist auf der Rolle und man kann geschnittene Teile auflegen. Traditioneller Druck mit Rollenpapier und Rollenware. TRANSMATIC Pressen mit Öl-Beheiztem Kalandersystem wird Ihre Produktio erhöhen, Zeit sparen und helfen Energiekosten zu senken.

F La machine Transmatic 6560 a été projetée exprès pour l'impression numérique sur des pièces coupées et des impressions directes. Cette application est spécialement requise dans le domaine de l'impression sur des T-shirts sportifs. Un nouveau système de réchauffage à huile garantit une distribution uniforme de la température sur toute la longueur du cylindre avec une consommation minime d'énergie. Les systèmes de réchauffage à huile de "Transmatic" consomment 50% d'énergie de moins que les machines électriques. Diamètre calandre 61 cm/24 pouces adaptée aux besoins de l'impression numérique. On peut choisir l'équipement avec des lits ou un arbre de 3 pouces. La 6560 Sport RACE a trois modes de fonctionnement différents: On positionne des feuilles de papier transfert en tournant le dessin vers le haut sur la table. On place les tissus coupés (devant, derrière, manches, cols, etc.) au-dessus du dessin. Lorsqu'on appuie sur un bouton, la feuille est automatiquement chargée. Les pièces et le papier sortent de la machine sur une bande transporteuse postérieure et sur une bande transporteuse antérieure. Une barre d'air « sépare le papier des pièces imprimées. Ce système élimine le risque de dédoubler l'impression et évite l'utilisation de papier adhésif. Utilisation de papier transfert en bobine avec la possibilité de placer directement des pièces de tissus coupés. Impression traditionnelle en continu du papier transfert et des tissus. Les calendres Transmatic équipées du nouveau système à huile permettent d'augmenter votre production et d'économiser du temps et de l'énergie. La haute productivité, le design de qualité et notre service également après la vente sont de bonnes raisons d'investir avec Transmatic pour toutes les exigences de l'impression sublimatique numérique.

**Termostampa in sublimazione
su maglieria sportiva
Sublimatic heat print on jerseys
Sublimationsdruck auf Sporttrikots
Sublimation sur tricots de sport**



Heat Seal Machines